

ELECTROLL

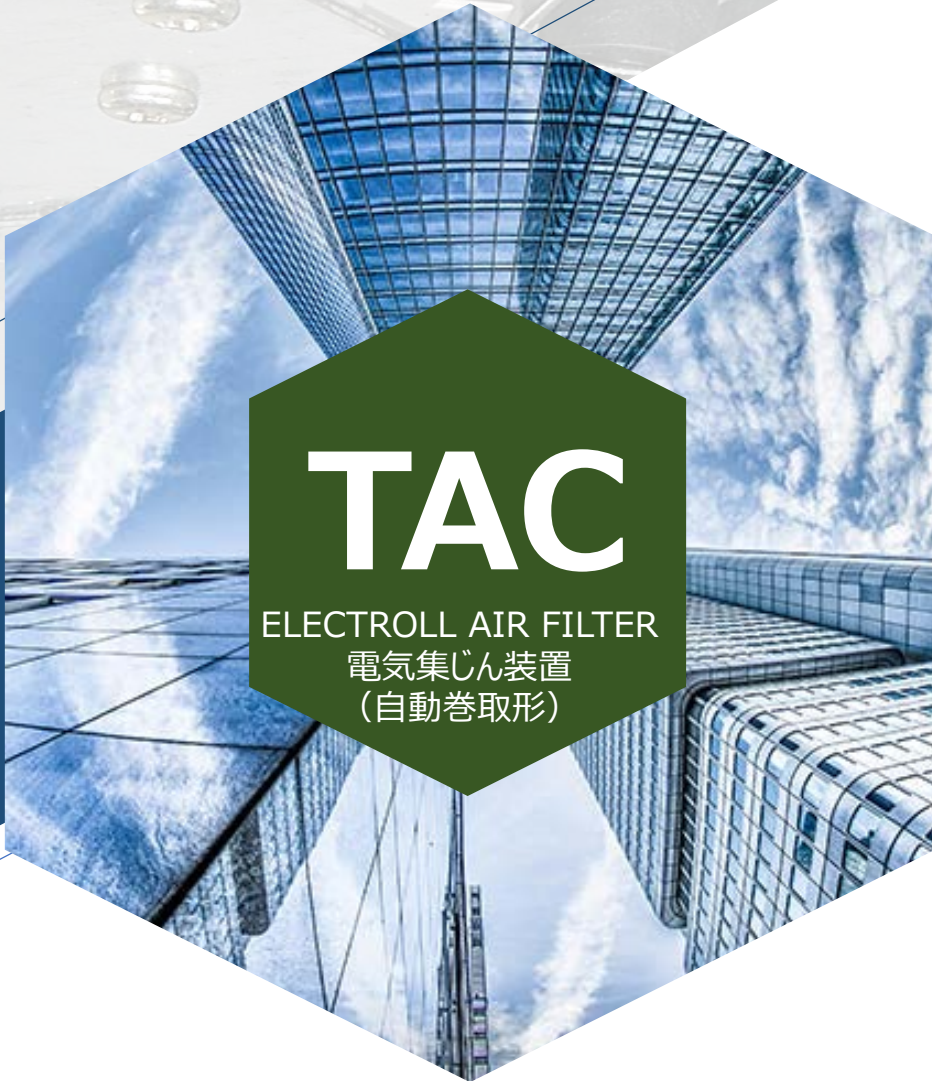

TAC

ELECTROLL AIR FILTER
電気集じん装置
(自動巻取形)

当社独自の高電圧技術を搭載した低圧損で捕集率の高い高性能電気集じん器です。
高性能な電気集じんユニットと自動的にろ材を巻取り、更新するオートロールを組み合わせたエアフィルター装置です。

特長

- ① **高い集じん率**
捕集率90%以上(JIS B 9908 形式4)の高い集じん率があります。
- ② **運転時間が一目で確認できるアワーメーター付**
通算運転時間が表示されます。集じんユニットの洗浄時間が容易にわかり、安全性が高まります。
- ③ **優れた高圧電源装置**
負荷電流、入力電圧が変動しても常に一定の高圧電源を供給できる高圧電源装置です。
- ④ **優れた安全装置**
ドアスイッチ(供給電圧遮断)、アース棒(残留電荷放出具)が装備されています。
- ⑤ **長時間自動運転**
最終捕集ろ材(長尺)はタイマーまたは差圧スイッチによって自動的に巻取られ、ろ材がなくなるまで自動運転が可能です。
- ⑥ **ガルバリウム鋼板**
防錆力の高いガルバリウム鋼板(溶融アルミニウム亜鉛メッキ合板)を使用しています。



用途

以下のような場所の空気清浄にご利用ください。

現場の空気清浄に

超高層ビル、事務所、劇場、デパート、地下街、
学校、博物館、図書館、ホテル

衛生確保のため

病院、製薬工場、食品工場、研究所

工業用として

電子検査機器室、精密機器工場、半導体工場



集じん原理

電離集じんユニットを通過する浮遊粉じんは、電離部において(+)に帯電され、誘電集じん極板群の(-)電極板に付着捕集されます。

集じん極板群に捕集された浮遊粉じんは次第に凝集し、気流によって極板より剥離し、下流側の長尺ろ材に再捕集されます。

汚れたろ材はタイマーまたは差圧スイッチによって順次巻取られます。

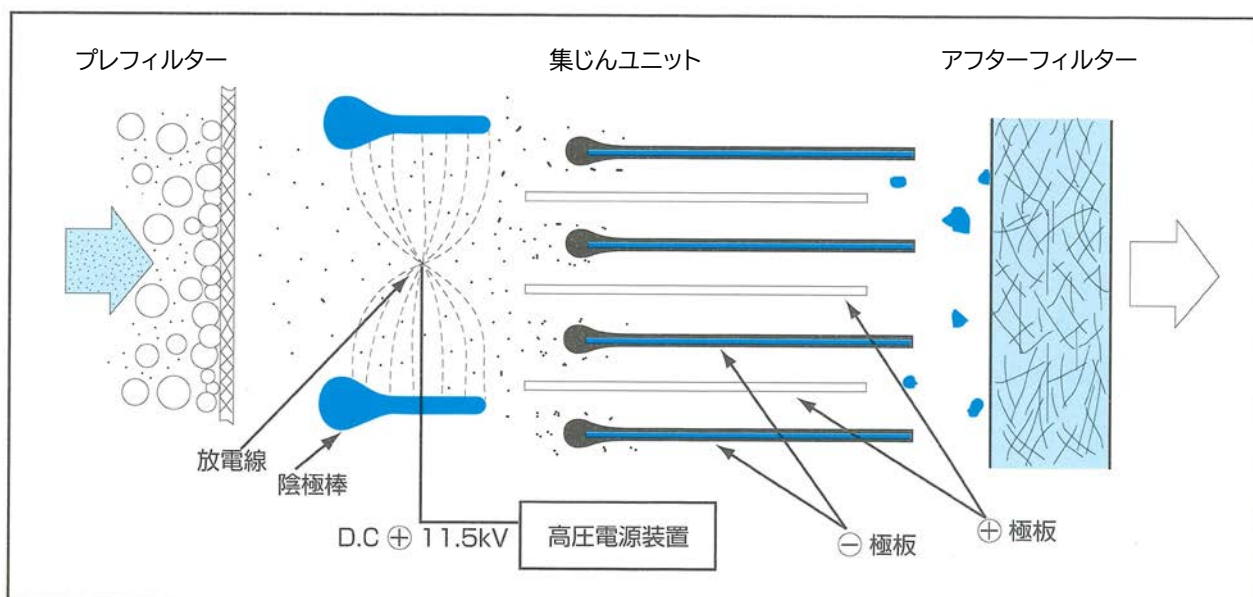

—集じん原理図—

構造

TACエレクトロロールは大別して(1)電離集じん部 (2)ろ材集じん部 (3)制御盤 (4)高圧電源部から構成されています。

(1)電離集じん部

電離集じん部は電離部と集じん極板群によって構成されています。電離部は集じん原理図のように断面がシャモジ状の陰極棒と直流高圧+11.5kVが印加された放電線の間で広いイオン化圏が形成され通過する浮遊粉じんに(+)の負荷を与えます。

集じん極板群は接地極板と浮遊極板が交互に配列され、浮遊極板には放電線からの静電誘導によって直流+3.5kVの電圧が誘電し、極板間において(+)に帯電した浮遊じんはこの平等電解内によって逆極性の接地極板に吸引されます。



電離集じんユニット

■ 電離集じんユニット仕様

ユニット型式	粉じん捕集率 (%)	外形寸法 幅×高さ×奥行(mm)	質量 (kg)	材質
A3	90%以上	786×590×300	31	外枠 SPG 1.6t 極板 アルミニウム 0.4t 放電線 タングステン 0.2φ
A4		786×790×300	40	
M3		582×590×300	24	
M4		582×790×300	31	

粉じん捕集率は JIS B 9908 形式4(計数法)による。

(2)ろ材集じん部

電離集じん部において凝集したじん埃を再捕集するロールフィルター部です。

ろ材は合成繊維不織布で密度勾配を持たせており、通風抵抗が少なく、粉じん保持容量が大きいという特長があります。用途に応じ非再生式、洗浄再生式のいずれかを選択して使用できます。

いずれのろ材もバインダー、粘着剤などによって難燃(JACA No.11 A クラス3)を持たせてあります。

新しいろ材はケース上部(ヨコ巻形の場合は反モーター側)に装てんし、汚れたろ材はケース下部(ヨコ巻形の場合はモーター側)巻取軸に減速モーターによって巻取られます。

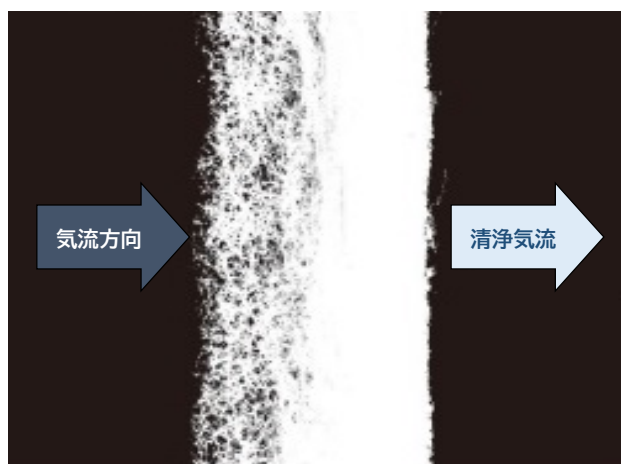

■ろ材の種類

ろ材型式	再生	材質	捕集率 (%)	ろ材厚み (mm)	ろ材長さ (m)	初期圧力損失 (Pa)
FR-585TL	不可	ポリオレフィン	㉠ 85	18	20	59
AT200R	不可	ポリエステル	㉡ 85	23	20	56
PS/400N	可	ポリエステル/モダアクリル	㉠ 76	14	15	64
AF120AR	可	ポリエステル	㉡ 80	14	15	62

捕集率は風速2.5m/sにおける質量法による。㉡はJIS B 9908形式3 ㉠はASHRAE質量法。

ろ材の巻取制御には次の4方式を用意しています

① タイマー式

通風時間をタイマー積算して、設定時間ごとにろ材を約130mmずつ巻取ります。
ろ材の通風時間は、ろ材の捕集性能から400時間としています。

② 差圧式

ろ材の目詰まりに応じて上昇する圧力差を検知し、あらかじめ設定した巻取設定圧力差に達すると巻取りを開始し、圧力差が30Pa程低下した時点で巻取りを停止します。圧力設定値は初期圧力の2倍が適当です。

③ 差圧・タイマー切換式

タイマー式、差圧式両方の巻取方式を備え、切換スイッチにより選択できます。

④ 差圧・タイマー併用式

タイマー式、差圧式両方の装備を備え、各々の設定値に早く達した方式で巻取りを開始します。

(3) 制御盤

制御盤にはエレクトロールを自動制御する開閉器、ろ材の目詰まり状態が確認できる差圧計、運転時間を積算するアワーメーター、および各種表示灯が内蔵されています。

これらの各機器は損傷を防止するために全て内部に収められ、外部からその状態が監視できる点検窓が取り付けられています。

(4) 高圧電源部

高圧電源は、電離集じん部で浮遊粉じんを電離、集じんするための直流高電圧(D.C+11.5kV)を発生し供給する装置です。

負荷電流に応じて、4mA用、8mA用、35mA用の3形式があります。

この電源装置は定電圧方式で入力電圧、負荷電流の変動があっても常に一定の電圧を供給できます。また設置後に電圧の調整など全く必要ない、電気集じん装置用電源です。

短絡や火花放電等の異常状態が起こった場合は速やかに電圧を垂下させ、異常を表示します。

短絡の原因が除かれると自動復帰し、安定した集じん状態となります。

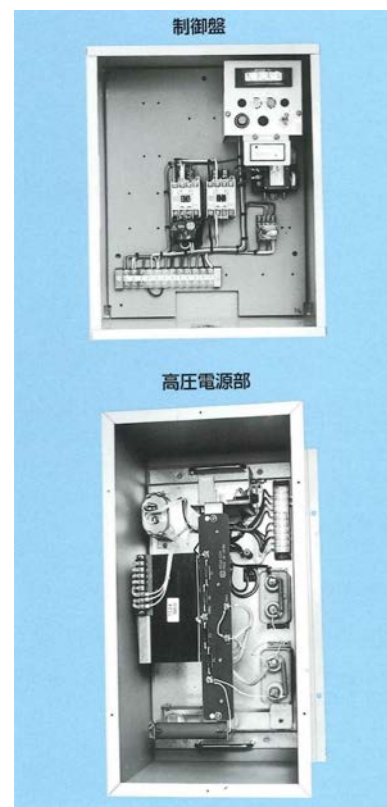

■ 風量表

(風量単位：m³/h)

ヨコ形						
幅型式	幅寸法 (mm)	高さ型式				
		NE-HA	NE-HM	NE-HC	NE-HB	NE-HL
		高さ寸法 (mm)				
		1000	1400	1600	1800	2000
160	1600	4200	6120	7260	8400	9200
180	1800	5820	8520	10080	11600	12800
220	2200	8400	12200	14520	16800	18400
240	2400	10000	14600	16920	20000	22000
260	2600	11600	17000	20160	23300	25600
280	2800	12600	18400	21780	25200	27600
300	3000	14200	20800	24400	28400	31200
320	3200	15800	23200	27420	31700	34800
340	3400	17500	25600	30240	34900	38400
360	3600	18400	26900	31860	36800	40400
380	3800	20000	29300	34680	40100	44000
400	4000	21700	31700	37500	43330	47600
420	4200	23300	34100	40320	46600	51200
440	4400	24200	35400	41940	48500	53200

タテ単連形						
高さ型式	高さ寸法 (mm)	幅型式				
		NE-A	NE-M	NE-C	NE-B	NE-L
		幅寸法 (mm)				
		1000	1400	1600	1800	2000
160	1600	4260	6120	7320	8520	9200
180	1800	5820	8400	10000	11600	12800
220	2200	8520	12200	14600	17000	18400
240	2400	10100	14500	17350	20200	22000
260	2600	11600	16800	20050	23300	25600
280	2800	12800	18400	22000	25600	27600
300	3000	14300	20600	24650	28700	31200
320	3200	15900	22900	27350	31800	34800
340	3400	17500	25200	30050	34900	38400
360	3600	18600	26800	32000	37200	40400
380	3800	20200	29000	34650	40300	44000
400	4000	21700	31300	37350	43400	47600
420	4200	23300	33600	40100	46600	51200

タテ2連形						
高さ型式	高さ寸法 (mm)	幅型式				
		NE-AM	NE-2M	NE-2C	NE-2B	NE-2L
		幅寸法 (mm)				
		2400	2800	3200	3600	4000
160	1600	10400	12200	14600	17000	18400
180	1800	14200	16800	20000	23200	25600
220	2200	20700	24400	29200	34000	36800
240	2400	24600	29000	34700	40400	44000
260	2600	28400	33600	40100	46600	51200
280	2800	31200	36800	44000	51200	55200
300	3000	34900	41200	49300	57400	62400
320	3200	38800	45800	54700	63600	69600
340	3400	42700	50400	60100	69800	76800
360	3600	45400	53600	64000	74400	80800
380	3800	49200	58000	69300	80600	88000
400	4000	53000	62600	74700	86800	95200
420	4200	56900	67200	80200	93200	102400

タテ3連形						
高さ型式	高さ寸法 (mm)	幅型式				
		NE-3M	NE-2BA	NE-2BM	NE-3B	NE-3L
		幅寸法 (mm)				
		4200	4600	5000	5400	6000
160	1600	18400	21300	23100	25600	27600
180	1800	25200	29000	31600	34800	38400
220	2200	36600	42500	46200	51000	55200
240	2400	43500	50500	54900	60600	66000
260	2600	50400	58200	63400	69900	76800
280	2800	55200	64000	69600	76800	82800
300	3000	61800	71700	78000	86100	93600
320	3200	68700	79500	86500	95400	104400
340	3400	75600	87300	95000	104700	115200
360	3600	80400	93000	101200	111600	121200
380	3800	87000	100800	109600	120900	132000
400	4000	93900	108500	118100	130200	142800
420	4200	100800	116500	126800	139800	153600

当風量はろ過面風速が2.5m/sec(標準風速)の場合を示す。

*上記寸法表以外の寸法サイズについては当社営業員にご相談ください。

型式呼び番号

NE - HM - 220 L K T S

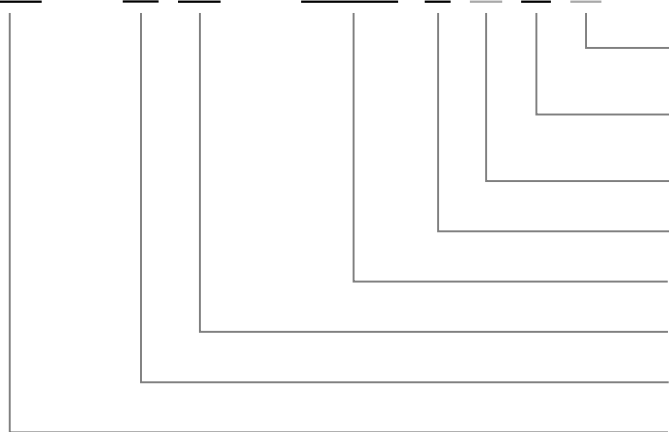

- 標準外仕様を示します。
- 巻取方式を示します。
T:タイマー式, P:差圧式, TP:差圧・タイマー切換式 又は 併用式
- ガルバリウム鋼板を示します(塗装は無記入)。
- 制御盤位置を示します。Lは流入側より見て左、Rは右側。
- ヨコ形…幅型式、タテ形…高さ型式をcm単位で示します。
- ヨコ形…高さ型式、タテ形…幅型式を示します。
- ヨコ巻形を示します(タテ形は無記入)。
- エレクトロールを示します。

消費電力・質量表

・高圧電源装置の消費電力を示します(单相)。 上段は消費電力(kW)
・巻取装置としては0.12kWを加えてください(3相)。 下段は質量(kg)

型式	ヨコ形…高さ型式					タテ形…幅型式														
	HA	HM	HC	HB	HL	A	M	C	B	L	AM	2M	2C	2B	2L	3M	2BA	2BM	3B	3L
160	0.02 249	0.03 276	0.04 320	0.04 355	0.05 380	0.02 229	0.03 276	0.04 305	0.05 335	0.05 353	0.06 471	0.06 518	0.08 577	0.10 636	0.09 670	0.09 754	0.12 825	0.13 872	0.14 931	0.14 981
180	0.04 280	0.05 333	0.06 369	0.08 405	0.07 435	0.04 260	0.04 313	0.06 350	0.08 386	0.06 406	0.08 539	0.09 592	0.12 664	0.15 736	0.13 775	0.13 865	0.19 956	0.19 1009	0.23 1081	0.19 1138
220	0.04 325	0.06 391	0.07 445	0.09 499	0.09 538	0.05 305	0.06 371	0.08 425	0.10 479	0.09 505	0.11 642	0.13 708	0.16 800	0.19 892	0.19 941	0.19 1039	0.24 1157	0.25 1223	0.29 1315	0.28 1412
240	0.06 356	0.08 434	0.10 487	0.12 540	0.12 608	0.06 336	0.07 414	0.10 467	0.12 520	0.11 548	0.14 710	0.15 782	0.20 888	0.25 994	0.22 1048	0.22 1150	0.31 1290	0.32 1362	0.39 1468	0.33 1547
260	0.07 398	0.10 476	0.12 542	0.15 608	0.14 658	0.08 378	0.08 456	0.12 515	0.15 573	0.13 604	0.16 788	0.17 866	0.24 983	0.30 1100	0.26 1184	0.26 1276	0.38 1432	0.39 1510	0.45 1627	0.38 1714
280	0.06 421	0.09 506	0.11 568	0.13 631	0.14 684	0.07 401	0.09 486	0.12 549	0.14 611	0.14 645	0.17 831	0.19 926	0.24 1051	0.29 1176	0.28 1266	0.28 1366	0.36 1531	0.38 1616	0.43 1741	0.43 1862
300	0.08 455	0.11 546	0.14 616	0.16 686	0.17 744	0.09 435	0.11 526	0.14 596	0.17 666	0.16 702	0.19 915	0.21 1006	0.28 1146	0.34 1286	0.32 1356	0.32 1486	0.43 1675	0.45 1794	0.51 1906	0.48 2035
320	0.10 488	0.13 574	0.16 650	0.19 725	0.19 788	0.10 468	0.12 554	0.16 630	0.20 705	0.18 743	0.22 976	0.23 1062	0.31 1213	0.39 1364	0.35 1438	0.35 1570	0.49 1786	0.51 1872	0.59 2061	0.53 2198
340	0.11 503	0.14 604	0.18 685	0.23 766	0.21 834	0.11 483	0.13 584	0.18 665	0.23 746	0.19 786	0.24 1021	0.26 1122	0.35 1284	0.45 1446	0.38 1524	0.38 1660	0.56 1921	0.58 2022	0.67 2184	0.58 2327
360	0.10 534	0.14 644	0.17 730	0.20 815	0.24 887	0.11 514	0.14 623	0.18 709	0.22 795	0.21 839	0.25 1092	0.27 1202	0.36 1373	0.44 1544	0.41 1629	0.41 1818	0.55 2050	0.57 2160	0.65 2331	0.62 2460
380	0.12 558	0.16 674	0.20 765	0.24 856	0.24 933	0.12 538	0.15 654	0.20 745	0.25 836	0.22 882	0.27 1146	0.30 1262	0.39 1444	0.49 1664	0.44 1755	0.44 1908	0.61 2156	0.64 2272	0.74 2454	0.67 2589
400	0.13 596	0.17 723	0.22 830	0.27 920	0.26 1003	0.14 576	0.16 703	0.22 800	0.27 900	0.24 949	0.30 1233	0.32 1360	0.43 1595	0.55 1792	0.48 1890	0.48 2055	0.68 2322	0.70 2449	0.82 2646	0.72 2790
420	0.15 629	0.19 762	0.24 867	0.30 973	0.29 1062	0.15 609	0.17 742	0.24 850	0.30 953	0.26 1030	0.32 1305	0.34 1476	0.47 1687	0.60 1898	0.51 2001	0.51 2172	0.75 2461	0.77 2594	0.90 2805	0.77 2957
440	0.14 652	0.19 795	0.23 902	0.28 1010	0.28 1127	*配線図遮断器の容量は高圧電源装置 1台使用の場合10A、2台は15A、3台は20Aとして ください。尚、4mA用は5Aとしてください。														

…4mA用1台
 …8mA用1台
 …35mA用1台
 …35mA用2台

ヨコ巻形 本体寸法図

基本外形寸法(mm)

H寸法

NE-HA 1000

NE-HM 1400

NE-HC 1600

NE-HB 1800

NE-HL 2000

W寸法

1600~4400

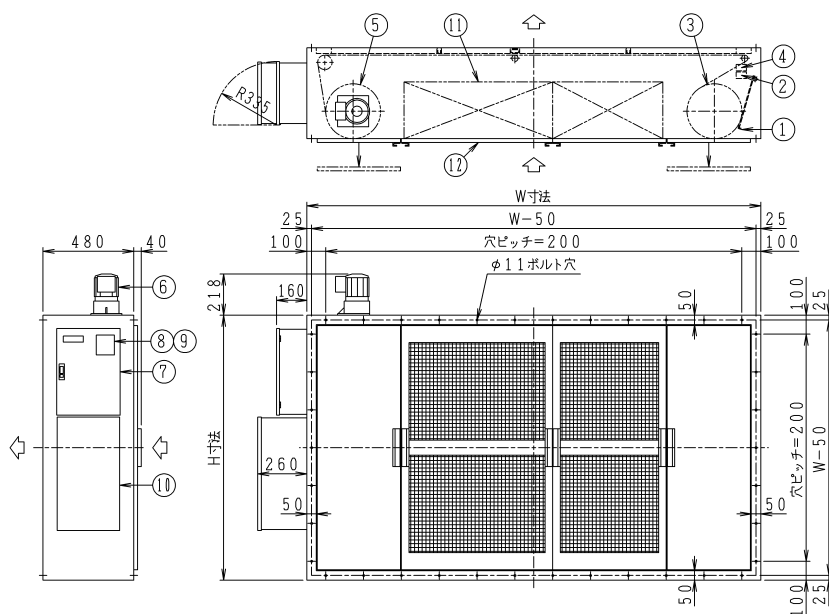

本図はL形です。R形の場合は制御盤が右側になります。

- ① ろ材押え板 ② 巻取完了スイッチ ③ 新ろ材 ④ 自動停止スイッチ(差圧式を除く)
- ⑤ 使用済みろ材 ⑥ 減速モーター ⑦ 制御盤 ⑧ 差圧計 ⑨ 表示灯 ⑩ 高圧電源装置
- ⑪ 集じんユニット ⑫ プレフィルター(12メッシュ)

タテ巻単連形 本体寸法図

基本外形寸法(mm)

W寸法

NE-A 1000

NE-M 1400

NE-C 1600

NE-B 1800

NE-L 2000

H寸法

1600~4200

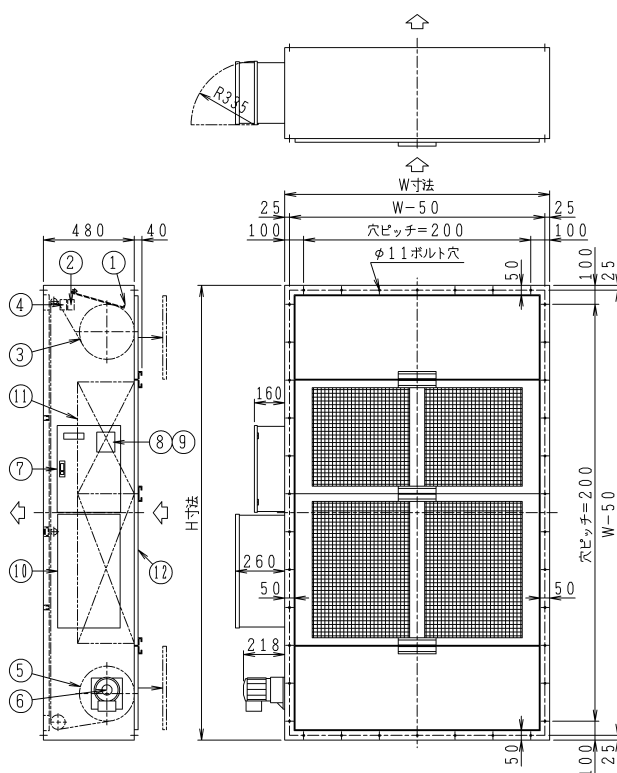

*設備上の注意

高さ2800mm以上の機種を使用する場合は、ろ材交換用の点検デッキを設けてください。

デッキはろ材を交換する上流側に人が乗れるものとし、デッキまでの梯子も併せて取付けてください。デッキの高さは本体上面より1800mmが適当です。

タテ巻2連形 本体寸法図

基本外形寸法(mm)

W寸法

NE-AM	2400
NE-2M	2800
NE-2C	3200
NE-2B	3600
NE-2L	4000

H寸法 1600~4200

本図はL形です。R形の場合は制御盤が右側になります。

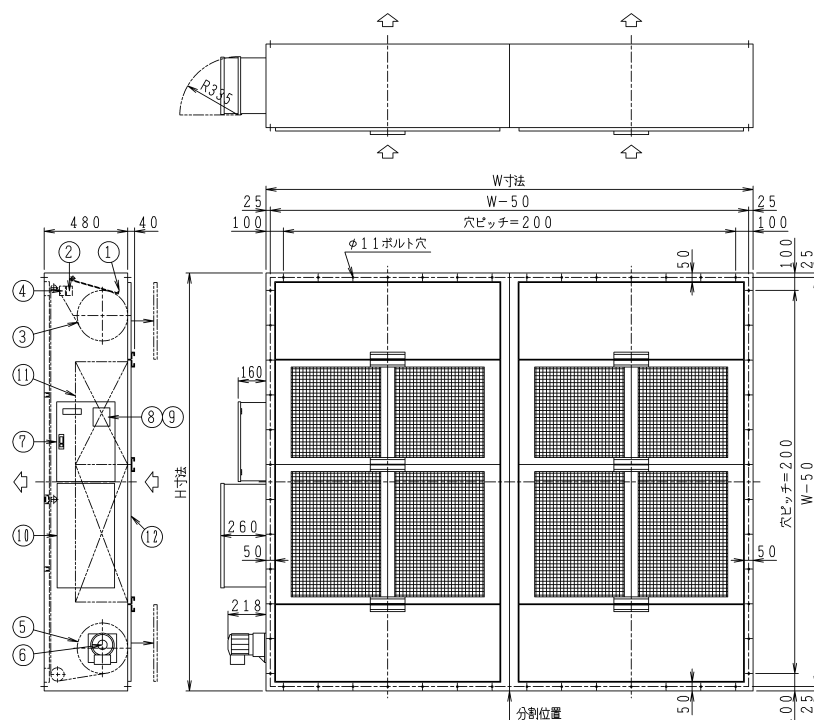

タテ巻3連形 本体寸法図

基本外形寸法(mm)

W寸法

NE-3M	4200
NE-2BA	4600
NE-2BM	5000
NE-3B	5400
NE-3L	6000

H寸法 1600~4200

- ① ろ材押え板 ② 巻取完了スイッチ ③ 新ろ材 ④ 自動停止スイッチ(差圧式を除く)
- ⑤ 使用済みろ材 ⑥ 減速モーター ⑦ 制御盤 ⑧ 差圧計 ⑨ 表示灯 ⑩ 高圧電源装置
- ⑪ 集じんユニット ⑫ プレフィルター(12メッシュ)

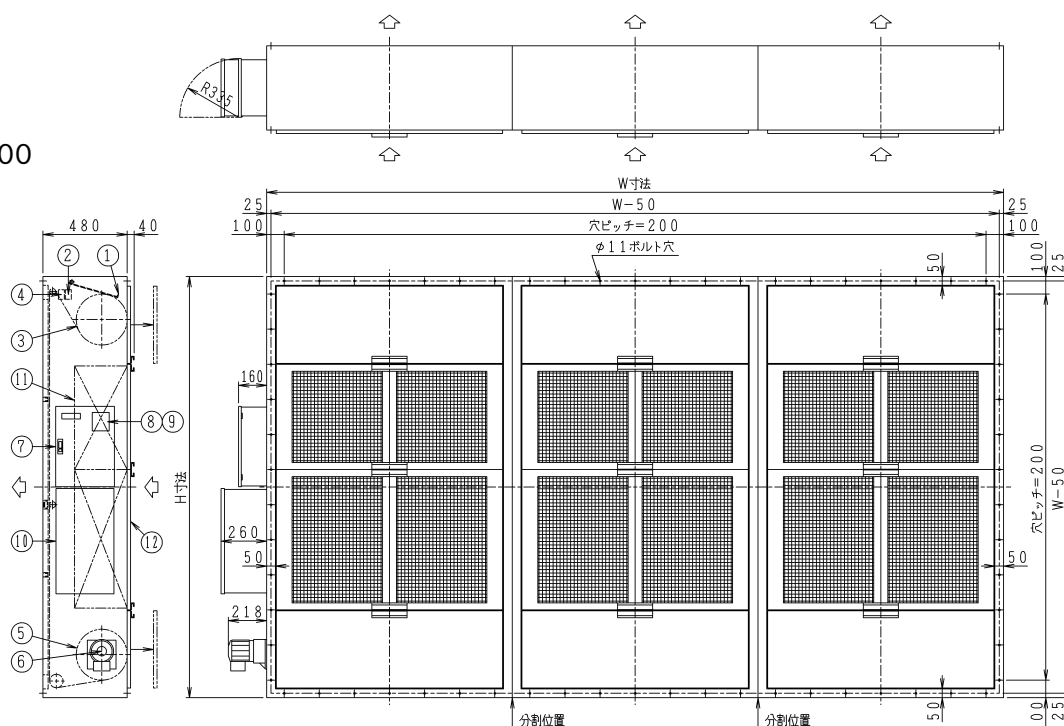

*設備上の注意

高さ2800mm以上の機種を使用する場合は、ろ材交換用の点検デッキを設けてください。

デッキはろ材を交換する上流側に人が乗れるものとし、デッキまでの梯子も併せて取付けてください。デッキの高さは本体上面より1800mmが適当です。

■ 電気配線図

タイマー式

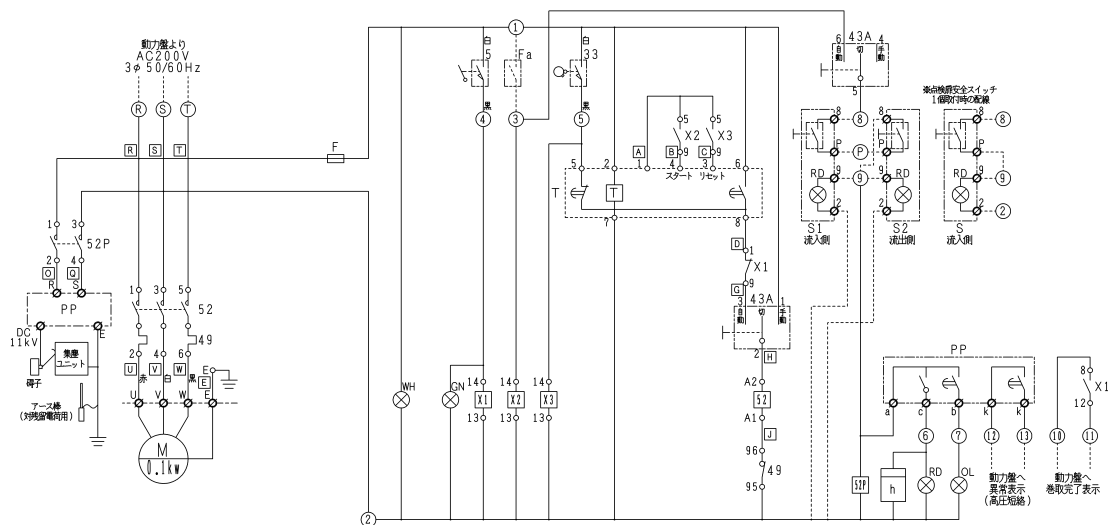

制御盤部

- F ヒューズ(0.5A)
- 52 電磁接触器
- 52P PP用電磁接触器
- 49 サーマルリレー
- 43A 操作スイッチ(自動一切-手動)
- X 補助リレー
- T タイマー
- h アワーマーター
- WH 電源表示灯(白)
- GN 巻取完了表示灯(緑)
- OL 異常表示灯(橙)
- RD 荷電表示灯(赤)
- E アース端子(BsBM-M5×12)

盤外機器部

- M 巻取用減速モーター
- 5 リミットスイッチ(巻取完了)
- 33 リミットスイッチ(自動停止)
- S 点検扉安全スイッチ
- Fa 送風機インターロック接点

高圧電源部

- PP 高圧電源装置

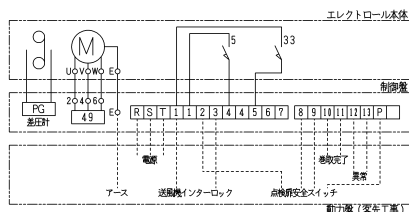

結線要領

1. 送風機インターロック(Fa)は
1, 3端子の短絡線を取外して結線して下さい。
2. 制御盤別置の場合
ロールフィルター本体に付属する電線及び
ビニールチューブを制御盤内に引込み結線して下さい。

差圧式

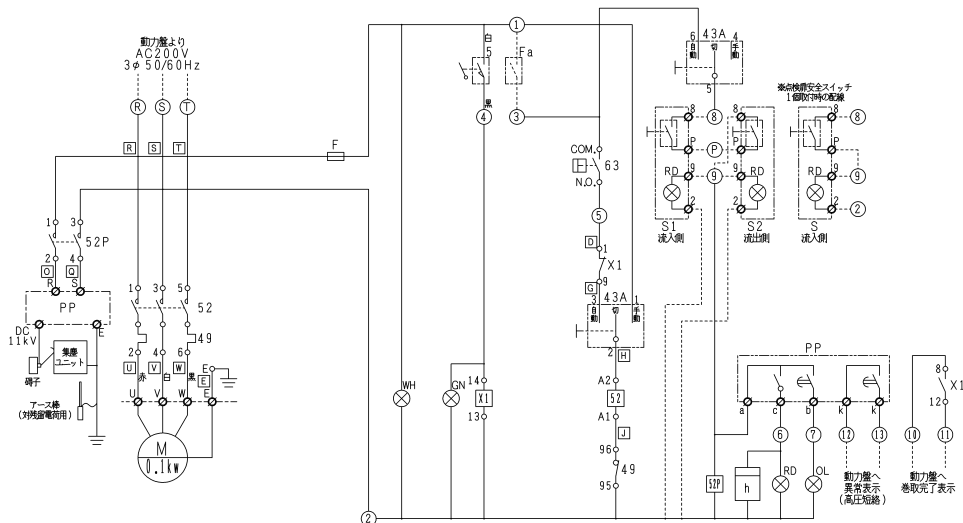

制御盤部

- F ヒューズ(0.5A)
- 52 電磁接触器
- 52P PP用電磁接触器
- 49 サーマルリレー
- 43A 操作スイッチ(自動一切-手動)
- X 補助リレー
- 63 差圧スイッチ
- h アワーマーター
- WH 電源表示灯(白)
- GN 巻取完了表示灯(緑)
- OL 異常表示灯(橙)
- RD 荷電表示灯(赤)
- E アース端子(BsBM-M5×12)

盤外機器部

- M 巻取用減速モーター
- 5 リミットスイッチ(巻取完了)
- S 点検扉安全スイッチ
- Fa 送風機インターロック接点

高圧電源部

- PP 高圧電源装置

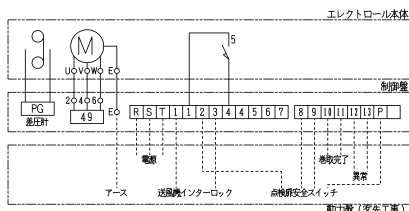

結線要領

1. 送風機インターロック(Fa)は
1, 3端子の短絡線を取外して結線して下さい。
2. 制御盤別置の場合
ロールフィルター本体に付属する電線及び
ビニールチューブを制御盤内に引込み結線して下さい。

■ 電気配線図

差圧・タイマー切換式

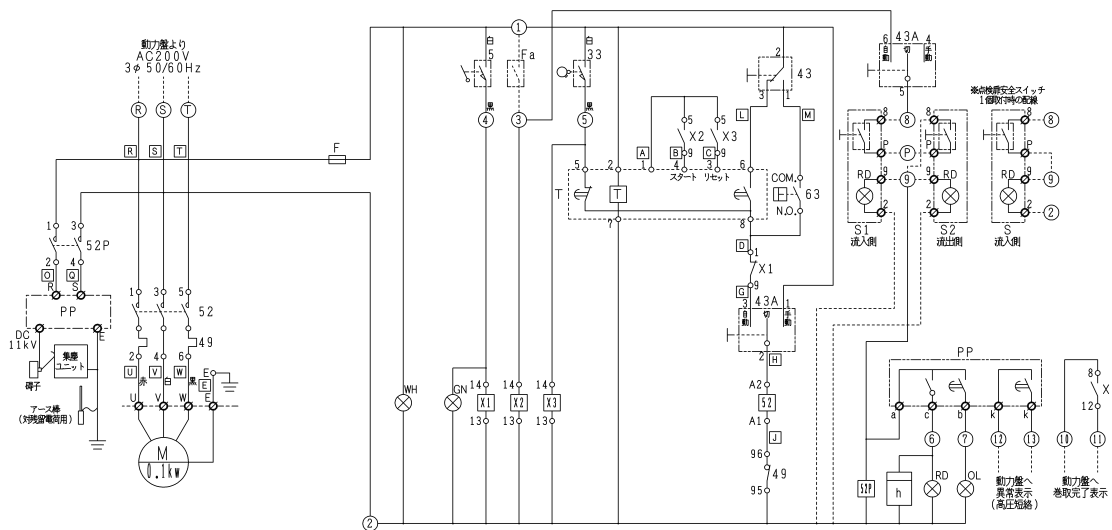

制御盤部

- F ヒューズ(0.5A)
- 52 電磁接触器
- 52P PP用電磁接触器
- 49 サーマルリレー
- 43A 操作スイッチ(自動一切-手動)
- 43 操作スイッチ(タイマー-差圧)
- X 補助リレー
- T タイマー
- 63 差圧スイッチ
- h アワメーター
- WH 電源表示灯(白)
- GN 巻取完了表示灯(緑)
- OL 異常表示灯(橙)
- RD 荷電表示灯(赤)
- E アース端子(BsBM-M5×12)

盤外機器部

- M 巻取用減速モーター
- 5 リミットスイッチ(巻取完了)
- 33 リミットスイッチ(自動停止)
- S 点検扉安全スイッチ
- Fa 送風機インターロック接続

高圧電源部

- PP 高圧電源装置

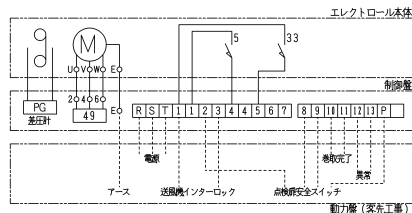

結線要領

1. 送風機インターロック(Fa)は、1, 3端子の短絡線を取外して結線して下さい。
2. 制御盤別置の場合
ロールフィルター本体に付属する電線及びビニールチューブを制御盤内に引込み結線して下さい。

差圧・タイマー併用式

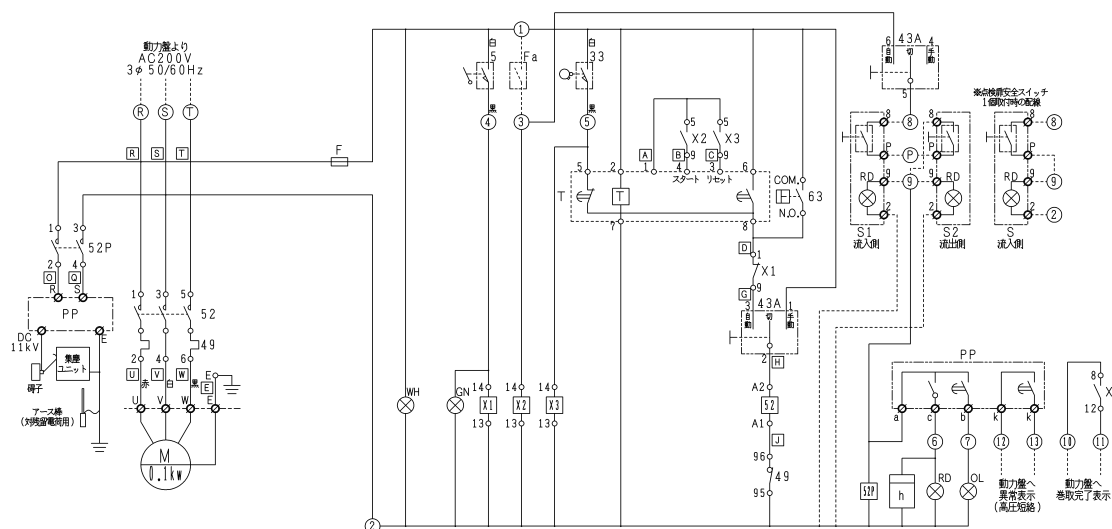

制御盤部

- F ヒューズ(0.5A)
- 52 電磁接触器
- 52P PP用電磁接触器
- 49 サーマルリレー
- 43A 操作スイッチ(自動一切-手動)
- X 補助リレー
- T タイマー
- 63 差圧スイッチ
- h アワメーター
- WH 電源表示灯(白)
- GN 巻取完了表示灯(緑)
- OL 異常表示灯(橙)
- RD 荷電表示灯(赤)
- E アース端子(BsBM-M5×12)

盤外機器部

- M 巻取用減速モーター
- 5 リミットスイッチ(巻取完了)
- 33 リミットスイッチ(自動停止)
- S 点検扉安全スイッチ
- Fa 送風機インターロック接続

高圧電源部

- PP 高圧電源装置

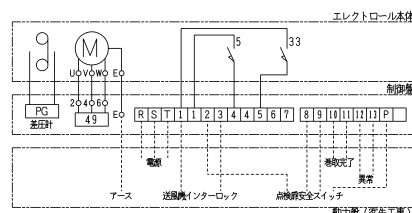

結線要領

1. 送風機インターロック(Fa)は、1, 3端子の短絡線を取外して結線して下さい。
2. 制御盤別置の場合
ロールフィルター本体に付属する電線及びビニールチューブを制御盤内に引込み結線して下さい。

■ 標準仕様

項 目		ヨコ巻形	タテ巻形
容 量	風 速	2.5m/s	
	風 量	4,200~53,200m ³ /h (5頁 風量表参照)	4,260~153,600m ³ /h (5頁 風量表参照)
気流方向		ろ材保存側上流, ろ材格納扉付	
プレフィルター		12メッシュ金網	
ろ 材	形式・材質	3,4頁 ろ材の項参照	
	幅寸法	A形 800mm, M形 1200mm, C形 1400mm, B形 1600mm, L形1800mm	
	長 さ	3,4頁 ろ材の項参照	
粉じん捕集率		90%以上(JIS B 9908 形式4)	
制 御	巻取起動方式	差圧式, タイマー式, 差圧・タイマー切換式, 差圧・タイマー併用式	
	1回の巻取長さ	差圧式は差圧が巻取圧力設定値より30Pa低下した時停止 タイマー式は130mm区分巻取式	
	巻取完了報知	巻取完了表示灯, 無電圧a接点による表示回路付信号回路	
電気関係	電 源	AC200/220V, 50/60Hz, 3相 (高圧電源装置は単相)	
	消費電力	6頁参照	
	配線用遮断器	遮断容量: 6頁参照	
	操 作	自動運転一切-手動 巻取用切換スイッチ	
	表示灯	電源表示灯(白), 巻取完了表示灯(緑), 荷電表示灯(赤), 異常表示灯(橙)	
	保護装置	操作回路ヒューズ, 過電流継電器	
安全装置		ドアスイッチ(高圧供給遮断装置), アース棒(残留電荷放出具)を付属	
主要経路	高圧電源装置	シリコン整流定電圧方式 出力 D.C +11.5kV トランジスタ方式(8mA, 4mA)	
	差圧計	0~300Pa 差圧計(全機種取付)	
	差圧スイッチ	推奨設定値 70~170Pa(設定値は使用条件によって異なります)	
	タイマーユニット	9~40h(設定時間は型式によって異なります)	
	減速モーター	AC200/220V, 3相, E種 全閉自冷形 出力 0.1kW 減速比 1:672	
	電離集じんユニット	二段荷電(誘電)方式(寸法、質量は3頁参照)	
本体フレーム	材 質	ガルバリウム鋼板	
予 備 品		ヒューズ 1本, 制御盤扉用鍵 1本, 放電線 集じんユニット1台あたり 3本	
出荷形態		本体-ビニール包装, ろ材・集じんユニット-段ボール梱包	

*湿度80%以上の環境下でのご使用は避けてください。異常放電等、故障の原因になります。

付帯設備要領

ろ材の交換、電離集じんユニットの点検のために下図の要領でマンホール、サービススペースを設けてください。

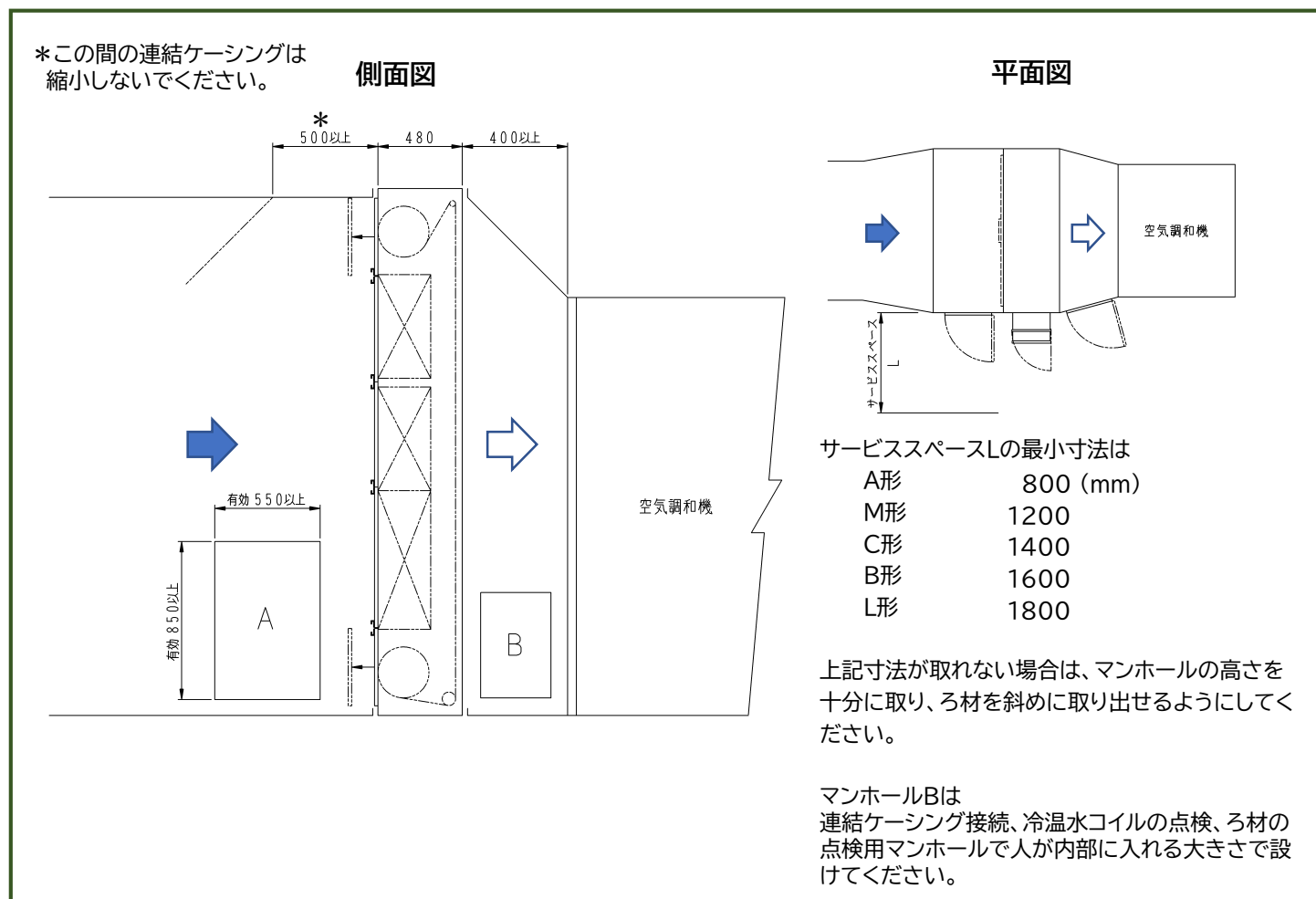

特殊仕様

項目		内容
電気関係	電源	AC380/400/415/440V 50/60Hz 3相
	主開閉器	配線用遮断器(ブレーカー)の取付
	外部表示回路	自動運転表示, 巻取運転表示, 故障表示(電磁開閉器の過電流継電器の作動を表示)
機械	減速モーター	内蔵式(本体奥行寸法は480mmから540mmになります)
	制御盤	別置式(本体外の場所に取付ける場合)リード線長さをご指示ください
出荷形態	分解出荷	搬入口が狭い場合は分解納入し据付場所での組立てが可能です
官庁仕様		国土交通省仕様, 御指定官公庁仕様で製作いたします
本体フレーム		塗装, ステンレス製(交換が容易な部品は標準材質品を使用します)

*代表的な特殊仕様例です。上記以外の特殊品については当社営業員にご相談ください。

使用上の注意



警告

次の状況では使用しないでください。

- (1) 可燃性ガスおよび引火点の低いオイルミストを含む空気の集じん。
- (2) 火気厳禁の場所での使用。
- (3) 水滴、水蒸気を含む空気の集じん。
- (4) 50℃以上の高温空気の集じん。
- (5) 高濃度粉じん(3mg/m³以上)の集じん。
- (6) その他設備上の注意事項は承認図面及び取扱説明書をご参照ください。

メンテナンス契約について

定期的なメンテナンスの実施は、お客様に長く安心してご使用いただくための重要なお手伝いと考えております。ぜひ、当社にご用命ください。

*本カタログは改良のため予告なく変更することがあります。

東洋空気調和株式会社 <https://www.toyokucho.co.jp>

本 社 〒169-0075 東京都新宿区高田馬場3-23-7 JESCO高田馬場ビル
TEL. 03-5332-9171 FAX.03-5332-9150
e-mail : eigyou-1@toyokucho.co.jp

大阪支店 〒550-0013 大阪市西区新町1-34-21 エーダイビル
TEL. 06-6533-3933 FAX.06-6533-3979
e-mail : oosaka@toyokucho.co.jp